

Кабельрост угловой с R=100 мм редукторный правый РУ1РП

Длина, L, мм	Толщина, S, мм	Высота, Н, мм	Ширина, В, мм	Масса, кг	Артикул	Наименование
500	1.5	100	200	2,17	H5419210071	РУ1РП.200.100.100.1.5.1
			300	2,41	H5419310071	РУ1РП.300.100.100.1.5.1
			400	2,63	H5419410071	РУ1РП.400.100.100.1.5.1
			500	2,87	H5419510071	РУ1РП.500.100.100.1.5.1
			600	3,11	H5419610071	РУ1РП.600.100.100.1.5.1
			700	3,33	H5419710071	РУ1РП.700.100.100.1.5.1
		150	800	3,57	H5419810071	РУ1РП.800.100.100.1.5.1
			900	3,8	H5419910071	РУ1РП.900.100.100.1.5.1
			200	2,79	H5419215071	РУ1РП.200.150.100.1.5.1
			300	3,02	H5419315071	РУ1РП.300.150.100.1.5.1
			400	3,26	H5419415071	РУ1РП.400.150.100.1.5.1
			500	3,5	H5419515071	РУ1РП.500.150.100.1.5.1
	200	600	3,72	H5419615071	РУ1РП.600.150.100.1.5.1	
		700	3,96	H5419715071	РУ1РП.700.150.100.1.5.1	
		800	4,19	H5419815071	РУ1РП.800.150.100.1.5.1	
		900	4,43	H5419915071	РУ1РП.900.150.100.1.5.1	
		200	3,42	H5419220071	РУ1РП.200.200.100.1.5.1	
		300	3,66	H5419320071	РУ1РП.300.200.100.1.5.1	
	2	100	400	3,88	H5419420071	РУ1РП.400.200.100.1.5.1
			500	4,12	H5419520071	РУ1РП.500.200.100.1.5.1
			600	4,36	H5419620071	РУ1РП.600.200.100.1.5.1
			700	4,58	H5419720071	РУ1РП.700.200.100.1.5.1
			800	4,82	H5419820071	РУ1РП.800.200.100.1.5.1
			900	5,05	H5419920071	РУ1РП.900.200.100.1.5.1
		150	200	2,83	H5419210021	РУ1РП.200.100.100.2.1
			300	3,14	H5419310021	РУ1РП.300.100.100.2.1
			400	3,43	H5419410021	РУ1РП.400.100.100.2.1
			500	3,74	H5419510021	РУ1РП.500.100.100.2.1
			600	4,03	H5419610021	РУ1РП.600.100.100.2.1
			700	4,33	H5419710021	РУ1РП.700.100.100.2.1
	200	800	4,63	H5419810021	РУ1РП.800.100.100.2.1	
		900	4,93	H5419910021	РУ1РП.900.100.100.2.1	
		200	3,65	H5419215021	РУ1РП.200.150.100.2.1	
		300	3,96	H5419315021	РУ1РП.300.150.100.2.1	
		400	4,25	H5419415021	РУ1РП.400.150.100.2.1	
		500	4,56	H5419515021	РУ1РП.500.150.100.2.1	
	2.5	100	600	4,85	H5419615021	РУ1РП.600.150.100.2.1
			700	5,16	H5419715021	РУ1РП.700.150.100.2.1
			800	5,45	H5419815021	РУ1РП.800.150.100.2.1
			900	5,76	H5419915021	РУ1РП.900.150.100.2.1
			200	4,49	H5419220021	РУ1РП.200.200.100.2.1
			300	4,79	H5419320021	РУ1РП.300.200.100.2.1
		150	400	5,09	H5419420021	РУ1РП.400.200.100.2.1
			500	5,38	H5419520021	РУ1РП.500.200.100.2.1
			600	5,68	H5419620021	РУ1РП.600.200.100.2.1
			700	5,98	H5419720021	РУ1РП.700.200.100.2.1
			800	6,28	H5419820021	РУ1РП.800.200.100.2.1
			900	6,58	H5419920021	РУ1РП.900.200.100.2.1
	200	200	3,69	H5419210081	РУ1РП.200.100.100.2.5.1	
		300	4,09	H5419310081	РУ1РП.300.100.100.2.5.1	
		400	4,46	H5419410081	РУ1РП.400.100.100.2.5.1	
		500	4,84	H5419510081	РУ1РП.500.100.100.2.5.1	
		600	5,22	H5419610081	РУ1РП.600.100.100.2.5.1	
		700	5,61	H5419710081	РУ1РП.700.100.100.2.5.1	
		150	800	6	H5419810081	РУ1РП.800.100.100.2.5.1
			900	6,38	H5419910081	РУ1РП.900.100.100.2.5.1
			200	4,77	H5419215081	РУ1РП.200.150.100.2.5.1
			300	5,16	H5419315081	РУ1РП.300.150.100.2.5.1
			400	5,54	H5419415081	РУ1РП.400.150.100.2.5.1
			500	5,93	H5419515081	РУ1РП.500.150.100.2.5.1
200	600	6,31	H5419615081	РУ1РП.600.150.100.2.5.1		
	700	6,69	H5419715081	РУ1РП.700.150.100.2.5.1		
	800	7,08	H5419815081	РУ1РП.800.150.100.2.5.1		
	900	7,46	H5419915081	РУ1РП.900.150.100.2.5.1		
	200	5,86	H5419220081	РУ1РП.200.200.100.2.5.1		
	300	6,25	H5419320081	РУ1РП.300.200.100.2.5.1		
200	400	6,63	H5419420081	РУ1РП.400.200.100.2.5.1		
	500	7,01	H5419520081	РУ1РП.500.200.100.2.5.1		
	600	7,39	H5419620081	РУ1РП.600.200.100.2.5.1		
	700	7,78	H5419720081	РУ1РП.700.200.100.2.5.1		
	800	8,16	H5419820081	РУ1РП.800.200.100.2.5.1		
	900	8,54	H5419920081	РУ1РП.900.200.100.2.5.1		

Варианты исполнения:
 Горячее цинкование
 Сталь оцинкованная по методу Сендзимира

Пример записи при заказе кабельроста углового с R=100 мм редукторного правого шириной 9000 мм, высотой 200 мм, длиной 500 мм, толщиной 2,5 мм, горячее цинкование:
Кабельрост угловой с R=100 мм редукторный правый РУ1РП.900.200.100.2.5.1 (артикул H5419920081).

Кабельрост угловой с R=100 мм редукторный правый РУ1РП

Длина, L, мм	Толщина, S, мм	Высота, Н, мм	Ширина, В, мм	Масса, кг	Артикул	Наименование
500	3	100	200	4,17	H5419210031	РУ1РП.200.100.100.3.1
			300	4,55	H5419310031	РУ1РП.300.100.100.3.1
			400	4,93	H5419410031	РУ1РП.400.100.100.3.1
			500	5,31	H5419510031	РУ1РП.500.100.100.3.1
			600	5,69	H5419610031	РУ1РП.600.100.100.3.1
			700	6,07	H5419710031	РУ1РП.700.100.100.3.1
		150	800	6,45	H5419810031	РУ1РП.800.100.100.3.1
			900	6,83	H5419910031	РУ1РП.900.100.100.3.1
			200	5,45	H5419215031	РУ1РП.200.150.100.3.1
			300	5,84	H5419315031	РУ1РП.300.150.100.3.1
			400	6,21	H5419415031	РУ1РП.400.150.100.3.1
			500	6,59	H5419515031	РУ1РП.500.150.100.3.1
	200	600	6,67	H5419615031	РУ1РП.600.150.100.3.1	
		700	7,35	H5419715031	РУ1РП.700.150.100.3.1	
		800	7,73	H5419815031	РУ1РП.800.150.100.3.1	
		900	8,11	H5419915031	РУ1РП.900.150.100.3.1	
		200	6,74	H5419220031	РУ1РП.200.200.100.3.1	
		300	7,12	H5419320031	РУ1РП.300.200.100.3.1	
	1.5	100	400	7,5	H5419420031	РУ1РП.400.200.100.3.1
			500	7,88	H5419520031	РУ1РП.500.200.100.3.1
			600	8,26	H5419620031	РУ1РП.600.200.100.3.1
			700	8,64	H5419720031	РУ1РП.700.200.100.3.1
			800	9,02	H5419820031	РУ1РП.800.200.100.3.1
			900	9,4	H5419920031	РУ1РП.900.200.100.3.1
		150	200	2,33	H5419210072	РУ1РП.200.100.100.1.5.2
			300	2,59	H5419310072	РУ1РП.300.100.100.1.5.2
			400	2,83	H5419410072	РУ1РП.400.100.100.1.5.2
			500	3,08	H5419510072	РУ1РП.500.100.100.1.5.2
			600	3,33	H5419610072	РУ1РП.600.100.100.1.5.2
			700	3,58	H5419710072	РУ1РП.700.100.100.1.5.2
	2	100	800	3,83	H5419810072	РУ1РП.800.100.100.1.5.2
			900	4,08	H5419910072	РУ1РП.900.100.100.1.5.2
			200	2,99	H5419215072	РУ1РП.200.150.100.1.5.2
			300	3,25	H5419315072	РУ1РП.300.150.100.1.5.2
			400	3,5	H5419415072	РУ1РП.400.150.100.1.5.2
			500	3,75	H5419515072	РУ1РП.500.150.100.1.5.2
		150	600	3,99	H5419615072	РУ1РП.600.150.100.1.5.2
			700	4,25	H5419715072	РУ1РП.700.150.100.1.5.2
			800	4,5	H5419815072	РУ1РП.800.150.100.1.5.2
			900	4,75	H5419915072	РУ1РП.900.150.100.1.5.2
			200	3,67	H5419220072	РУ1РП.200.200.100.1.5.2
			300	3,93	H5419320072	РУ1РП.300.200.100.1.5.2
	2.5	100	400	4,17	H5419420072	РУ1РП.400.200.100.1.5.2
			500	4,42	H5419520072	РУ1РП.500.200.100.1.5.2
			600	4,68	H5419620072	РУ1РП.600.200.100.1.5.2
			700	4,92	H5419720072	РУ1РП.700.200.100.1.5.2
			800	4,17	H5419820072	РУ1РП.800.200.100.1.5.2
			900	5,42	H5419920072	РУ1РП.900.200.100.1.5.2
		150	200	3,01	H5419210022	РУ1РП.200.100.100.2.2
			300	3,34	H5419310022	РУ1РП.300.100.100.2.2
			400	3,65	H5419410022	РУ1РП.400.100.100.2.2
			500	3,97	H5419510022	РУ1РП.500.100.100.2.2
			600	4,29	H5419610022	РУ1РП.600.100.100.2.2
			700	4,61	H5419710022	РУ1РП.700.100.100.2.2
	200	800	4,92	H5419810022	РУ1РП.800.100.100.2.2	
		900	5,25	H5419910022	РУ1РП.900.100.100.2.2	
		200	3,89	H5419215022	РУ1РП.200.150.100.2.2	
		300	4,21	H5419315022	РУ1РП.300.150.100.2.2	
		400	4,53	H5419415022	РУ1РП.400.150.100.2.2	
		500	4,85	H5419515022	РУ1РП.500.150.100.2.2	
150		600	5,16	H5419615022	РУ1РП.600.150.100.2.2	
		700	5,49	H5419715022	РУ1РП.700.150.100.2.2	
		800	5,8	H5419815022	РУ1РП.800.150.100.2.2	
		900	6,12	H5419915022	РУ1РП.900.150.100.2.2	
		200	4,77	H5419220022	РУ1РП.200.200.100.2.2	
		300	5,1	H5419320022	РУ1РП.300.200.100.2.2	
200	400	5,41	H5419420022	РУ1РП.400.200.100.2.2		
	500	5,72	H5419520022	РУ1РП.500.200.100.2.2		
	600	6,05	H5419620022	РУ1РП.600.200.100.2.2		
	700	6,36	H5419720022	РУ1РП.700.200.100.2.2		
	800	6,69	H5419820022	РУ1РП.800.200.100.2.2		
	900	7	H5419920022	РУ1РП.900.200.100.2.2		

Крышка кабельроста углового с R=100 мм редукторного правого РК1РП

Длина, L, мм	Высота, H, мм	Толщина, S, мм	Ширина, В, мм	Масса, кг	Артикул	Наименование
298	20	1,5	200	1,06	H5519202071	РК1РП.200.20.100.1.5.1
			300	1,41	H5519302071	РК1РП.300.20.100.1.5.1
			400	1,77	H5519402071	РК1РП.400.20.100.1.5.1
			500	2,13	H5519502071	РК1РП.500.20.100.1.5.1
			600	2,5	H5519602071	РК1РП.600.20.100.1.5.1
			700	2,86	H5519702071	РК1РП.700.20.100.1.5.1
			800	3,22	H5519802071	РК1РП.800.20.100.1.5.1
			900	3,58	H5519902071	РК1РП.900.20.100.1.5.1
			200	1,4	H5519202021	РК1РП.200.20.100.2.1
		300	1,88	H5519302021	РК1РП.300.20.100.2.1	
		400	2,35	H5519402021	РК1РП.400.20.100.2.1	
		500	2,82	H5519502021	РК1РП.500.20.100.2.1	
		600	3,3	H5519602021	РК1РП.600.20.100.2.1	
		700	3,78	H5519702021	РК1РП.700.20.100.2.1	
		800	4,25	H5519802021	РК1РП.800.20.100.2.1	
		900	4,72	H5519902021	РК1РП.900.20.100.2.1	
		200	1,84	H5519202081	РК1РП.200.20.100.2.5.1	
		300	2,47	H5519302081	РК1РП.300.20.100.2.5.1	
		400	3,09	H5519402081	РК1РП.400.20.100.2.5.1	
		500	3,71	H5519502081	РК1РП.500.20.100.2.5.1	
		600	4,33	H5519602081	РК1РП.600.20.100.2.5.1	
		700	4,96	H5519702081	РК1РП.700.20.100.2.5.1	
		800	5,58	H5519802081	РК1РП.800.20.100.2.5.1	
		900	6,2	H5519902081	РК1РП.900.20.100.2.5.1	
		200	2,2	H5519202031	РК1РП.200.20.100.3.1	
		300	2,94	H5519302031	РК1РП.300.20.100.3.1	
		400	3,68	H5519402031	РК1РП.400.20.100.3.1	
		500	4,41	H5519502031	РК1РП.500.20.100.3.1	
		600	5,16	H5519602031	РК1РП.600.20.100.3.1	
		700	5,9	H5519702031	РК1РП.700.20.100.3.1	
		800	6,64	H5519802031	РК1РП.800.20.100.3.1	
		900	7,37	H5519902031	РК1РП.900.20.100.3.1	
		200	1,13	H5519202072	РК1РП.200.20.100.1.5.2	
		300	1,52	H5519302072	РК1РП.300.20.100.1.5.2	
		400	1,9	H5519402072	РК1РП.400.20.100.1.5.2	
		500	2,29	H5519502072	РК1РП.500.20.100.1.5.2	
		600	2,68	H5519602072	РК1РП.600.20.100.1.5.2	
		700	3,07	H5519702072	РК1РП.700.20.100.1.5.2	
		800	3,45	H5519802072	РК1РП.800.20.100.1.5.2	
		900	3,84	H5519902072	РК1РП.900.20.100.1.5.2	
		200	1,49	H5519202022	РК1РП.200.20.100.2.2	
		300	2	H5519302022	РК1РП.300.20.100.2.2	
		400	2,51	H5519402022	РК1РП.400.20.100.2.2	
		500	3	H5519502022	РК1РП.500.20.100.2.2	
		600	3,51	H5519602022	РК1РП.600.20.100.2.2	
		700	4,02	H5519702022	РК1РП.700.20.100.2.2	
		800	4,53	H5519802022	РК1РП.800.20.100.2.2	
		900	5,02	H5519902022	РК1РП.900.20.100.2.2	
		500	5,11	H5520502022	РК1Ш.500.20.100.2.2	
		600	6,06	H5520602022	РК1Ш.600.20.100.2.2	
		700	7,02	H5520702022	РК1Ш.700.20.100.2.2	
		800	7,97	H5520802022	РК1Ш.800.20.100.2.2	
900	8,93	H5520902022	РК1Ш.900.20.100.2.2			
1000	9,89	H5520002022	РК1Ш.1000.20.100.2.2			



Варианты исполнения:
 Горячее цинкование
 Сталь оцинкованная по методу Сендзимира

Пример записи при заказе крышки кабельроста углового с R=100 мм редукторного правого шириной 900 мм, высотой 20 мм, длиной 298 мм, толщиной 3 мм, горячее цинкование:
Крышка кабельроста с R=100 мм редукторного правого РК1РП.900.20.100.3.1 (артикул H5519902031).

Дно кабельроста углового с R=100 мм редукторного правого РД1РП

Длина, L, мм	Высота, H, мм	Толщина, S, мм	Ширина, В, мм	Масса, кг	Артикул	Наименование
298	1,5	1,5	200	0,54	H5619200071	РД1РП.200.0.100.1.5.1
			300	0,86	H5619300071	РД1РП.300.0.100.1.5.1
			400	1,18	H5619400071	РД1РП.400.0.100.1.5.1
			500	1,5	H5619500071	РД1РП.500.0.100.1.5.1
			600	1,81	H5619600071	РД1РП.600.0.100.1.5.1
			700	2,13	H5619700071	РД1РП.700.0.100.1.5.1
			800	2,45	H5619800071	РД1РП.800.0.100.1.5.1
			900	2,78	H5619900071	РД1РП.900.0.100.1.5.1
			200	0,71	H5619200021	РД1РП.200.0.100.2.1
	300	1,14	H5619300021	РД1РП.300.0.100.2.1		
	400	1,55	H5619400021	РД1РП.400.0.100.2.1		
	500	1,98	H5619500021	РД1РП.500.0.100.2.1		
	600	2,4	H5619600021	РД1РП.600.0.100.2.1		
	700	2,82	H5619700021	РД1РП.700.0.100.2.1		
	800	3,24	H5619800021	РД1РП.800.0.100.2.1		
	900	3,66	H5619900021	РД1РП.900.0.100.2.1		
	200	0,94	H5619200081	РД1РП.200.0.100.2.5.1		
	300	1,49	H5619300081	РД1РП.300.0.100.2.5.1		
	400	2,04	H5619400081	РД1РП.400.0.100.2.5.1		
	500	2,59	H5619500081	РД1РП.500.0.100.2.5.1		
	600	3,14	H5619600081	РД1РП.600.0.100.2.5.1		
	700	3,69	H5619700081	РД1РП.700.0.100.2.5.1		
	800	4,25	H5619800081	РД1РП.800.0.100.2.5.1		
	900	4,8	H5619900081	РД1РП.900.0.100.2.5.1		
	200	1,12	H5619200031	РД1РП.200.0.100.3.1		
	300	1,77	H5619300031	РД1РП.300.0.100.3.1		
	400	2,42	H5619400031	РД1РП.400.0.100.3.1		
	500	3,08	H5619500031	РД1РП.500.0.100.3.1		
	600	3,73	H5619600031	РД1РП.600.0.100.3.1		
	700	4,39	H5619700031	РД1РП.700.0.100.3.1		
	800	5,05	H5619800031	РД1РП.800.0.100.3.1		
	900	5,7	H5619900031	РД1РП.900.0.100.3.1		
	200	0,58	H5619200072	РД1РП.200.0.100.1.5.2		
	300	0,92	H5619300072	РД1РП.300.0.100.1.5.2		
	400	1,27	H5619400072	РД1РП.400.0.100.1.5.2		
	500	1,61	H5619500072	РД1РП.500.0.100.1.5.2		
	600	1,95	H5619600072	РД1РП.600.0.100.1.5.2		
	700	2,29	H5619700072	РД1РП.700.0.100.1.5.2		
	800	2,63	H5619800072	РД1РП.800.0.100.1.5.2		
	900	2,98	H5619900072	РД1РП.900.0.100.1.5.2		
	200	0,76	H5619200022	РД1РП.200.0.100.2.2		
	300	1,21	H5619300022	РД1РП.300.0.100.2.2		
	400	1,65	H5619400022	РД1РП.400.0.100.2.2		
	500	2,11	H5619500022	РД1РП.500.0.100.2.2		
	600	2,55	H5619600022	РД1РП.600.0.100.2.2		
	700	3	H5619700022	РД1РП.700.0.100.2.2		
	800	3,45	H5619800022	РД1РП.800.0.100.2.2		
	900	3,9	H5619900022	РД1РП.900.0.100.2.2		
	500	4,35	H5620500022	РД1Ш.500.0.100.2.2		
	600	5,31	H5620600022	РД1Ш.600.0.100.2.2		
	700	6,27	H5620700022	РД1Ш.700.0.100.2.2		
	800	7,23	H5620800022	РД1Ш.800.0.100.2.2		
900	8,19	H5620900022	РД1Ш.900.0.100.2.2			
1000	9,16	H5620000022	РД1Ш.1000.0.100.2.2			

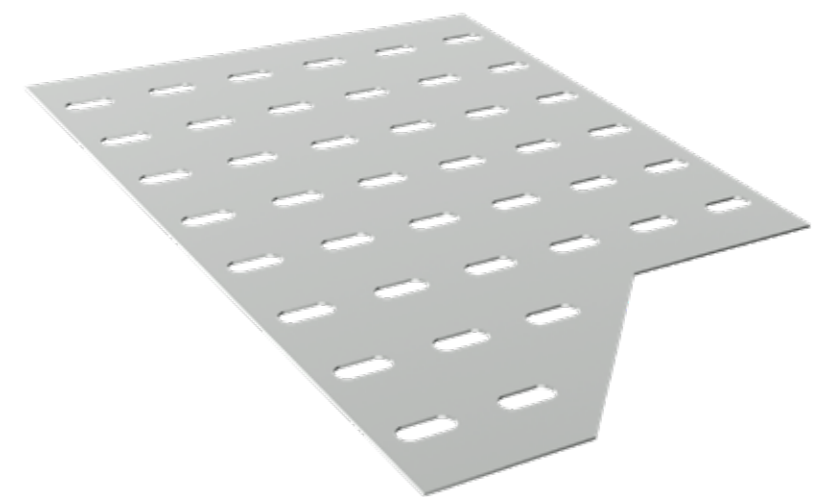

Варианты исполнения:
 Горячее цинкование
 Сталь оцинкованная по методу Сендзимира

Пример записи при заказе дна кабельроста углового с R=100 мм редукторного правого шириной 900 мм, высотой 2 мм, длиной 298 мм, толщиной 2 мм, сталь оцинкованная по методу Сендзимира:
Дно кабельроста углового с R=100 мм редукторного правого РД1РП.900.0.100.2.2 (артикул H5619900022).

Система кабельроста

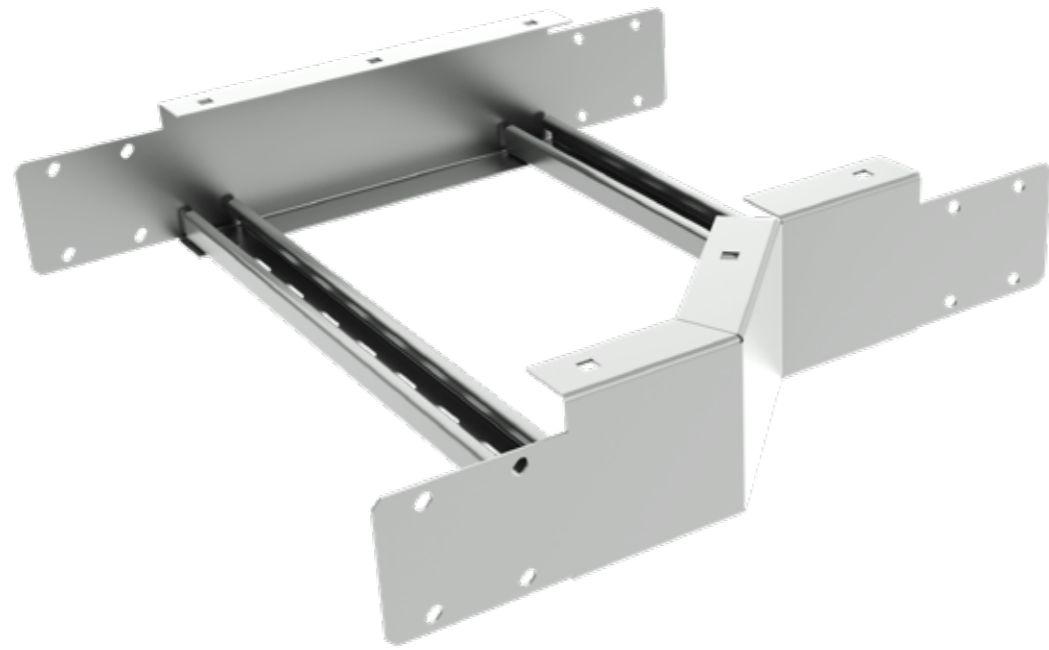

Система кабельроста

